

Dziennik Białostocki

Redakcja: Rynek Kościuszki 1, tel. 63. ♦♦ BIAŁYSTOK ♦♦ Administracja: Legionowa 1, tel. 11. Konto P.K.O. 64.106

Już jutro wybory nowej Miss Polonii 70 czołowych kandydatek staje do plebiscytu

WARSAWA, 20.1. Komponująca liczbą 4372-u nazwisk zamknięto listę zgłoszeń do konkursu na Miss Polonię. Pierwszy etap poszukiwań najpiękniejszej Polki skończony. Jutro pismo nasze przedstawi szerokiemu ogółowi fotografie 70

czołowych kandydatek. Komisja balotująca składająca się z dwunastu osób orzekła jednomyślnie, że oddano jej do rozpatrzenia materiał nazbyt bogaty, aby bez obaw i z lekkim sercem, jak się to mówi, na skromnej siedemdziesiątce zamknąć wszystkie te zgłoszenia, które ma

ja wszelkie prawo do ubiegania się o tytuł Miss Polonii. Z tego słusznego, a wysoce bezstronnego założenia wychodząc postanowiono, prócz pierwszej grupy siedemdziesiątce, która stanie do plebiscytu już od jutra, utworzyć równolegle drugą grupę wybranek, których fotografie przedstawione będą kolegiom sędziów, aby miało ono prawo wezwać każdą kandydatkę budzącą jakakolwiek nadzieję, że odpowiadając warunkom wyjątkowej urody.

Ta druga grupa nie będzie ograniczona liczebno. Do grupy „siedemdziesiątce” delegowano kandydatki, które otrzymały wszystkie dwadzieścia głosów komisji balotującej Biura Konkursowego.

Do drugiej grupy przejdą wszystkie kandydatki, które otrzymały powyżej osmiu głosów. Czyż to nie słusze i nie mądre postanowienie? Jesteśmy pewni, że daje ono jedną jeszcze gwarancję jaknajdalej idącej bezstronności.

Jutro szeroki ogół otrzyma do rąk 70 podobizn (60 podanych będzie na specjalnej wkładce rotograficznej) najpiękniejszych Polek z całego kraju, jakie odznaczyli się spośród zgóra czterech tysięcy zgłoszeń.

Ten stosunek 70 do 4372-u niech będzie najlepszą miarą tego ogromnego trudu jakiego podjęła się komisja balotująca Biura Konkursowego.

Jutro rozpoczynamy głosowanie. Oddajemy pod kontrolę i decyzję szerokiego ogółu pion dwu tygodniowych poszukiwań Kurjera Czerwonego i „Expressu Porannego”.

Regulamin głosowania w Warszawie i na prowincji poda jutrzejszy numer naszego pisma.



JANINA MAŁCZYKÓWNA Warszawa



JÓZEFA RECZKO Warszawa



ALINA hr. RYSZCZEWSKA Warszawa



IRENA WIERZBICKA Warszawa



IRENA JEZIEJSKA Grudziądz



JANINA MAZURKIEWICZ Warszawa



MIRA SIENKIEWICZÓWNA Warszawa



STEFANJA BRYGIDERÓWNA Lwów



AL. SZYMTKOWSKA Warszawa



SŁAWA MAŁCZEWSKA Warszawa

Katowice w obliczu trzęsienia ziemi Zachwiały się meble — pootwieraly się drzwi

Nasz korespondent z Katowic telefonuje: Onegdaj o godz. 1 m. 10 mieszkańcy Katowic i okolicy odczuli silne trzęsienie ziemi, trwające około 15—20 sekund.

W wielu mieszkaniach, zwłaszcza w centrum miasta, pospadały ze ścian obrazy, zachwiały się meble, a nawet pootwieraly się zamknięte drzwi.

Szczególnie silnie i wyraźnie odczuli trzęsienie ziemi mieszkańcy domów, położonych przy ulicach: Marjackiej Portowej, Poprzecznej, 3-go Maja i Młyńskiej.

Przy ul. Młyńskiej wskutek wstrząsu zarysowała się ściana domu nr. 19.

Mieszkańcy Katowic sądzili początkowo, iż wstrząs pochodził od samochodu ciężarowego. Przekonano się jednak, że żaden samochód nie przejeżdżał.

Powodem tych wstrząsów nie mogą być żadne usunięcia się mas ziemi w kopalniach, gdyż Katowice leżą na terenach niepodkopanych i mają bogate pokłady węgla.

Porozumienie Małej Ententy w Węgrami Do roku 1943 Węgry wolne od spłat reparacyjnych

HAGA 20.1. Rokowania w sprawie odszkodowań wschodnich prowadzone były przez cały dzień i będą kontynuowane w nocy. Pozostają obecnie do załatwienia ostatnie trudności, istniejące między Rumunją a Bułgarią oraz między Czechosłowacją a Węgrami. Rumuni domagają się 320 milionów lei, Bułgaria zaś ofiarowują 100 milionów (PAT).

HAGA 20.1. — Tel. wł. — Po długich i mozolnych rokowaniach, które trwały do późnej nocy, państwa Małej Ententy doszły do pełnego porozumienia z Węgrami w sprawach reparacyjnych.

Atak tłumy na samochód ministra w obelgę za brwawe stumienie ruchawki komunistycznej

RUMELSBURG 20.1. Minister spraw wewnętrznych Hessler Leuschner stał się przedmiotem demonstracji komunistycznej.

Ody przybył na uroczystość otwarcia zakładów Oppla, auto zatrzymało się przed domem ludowym, sam minister wraz z otoczeniem skierował się do przeciwległego budynku fabrycznego. W tym momencie tłum rzucił się na samochód ministra i zabrawszy z niego palto, teczkę z dokumentami, oraz palta otoczenia ministra zdemolował auto. Minister Leuschner w obawie przed zamieszaniem skrył się w bezpieczne miejsce.

Według brzmienia pierwszego punktu umowy ramowej, począwszy od r. 1943, Węgry płacić będą przez 23 lata po 12 i pół mil. koron złotych rocznie tytułem spłat odszkodowawczych.

Wielkie mocarstwa zdecydowały ponadto przyznać Węgrom pożyczkę w wysokości od 80 do 100 mil. koron, która to suma ma być spłacona dopiero po roku 1943. Umowę haską uważają Węgry za korzystną. W rokowaniach obie strony ujawniły dużo dobrej woli. (R).

Dziś o godz. 9.30 rano odbędzie się ostatnie posiedzenie konferencji, o godz. 10.30 nastąpi podpisanie protokołu.

Przybyła z Darmstadt policja prowadziła śledztwo przy pomocy psów policyjnych.

Wybryk tłumy jest aktem zesty na ministrze Leuschnerze, który w czasie rozruchów komunistycznych w Worms sprządnął policję z Darmstadt i zarządził użycie broni przeciw demonstrantom. (AW).

Przyrzeczenia sowieckie ciężą już Anglii

Tow. Henderson musi się bronić

LONDYN, 20.1. Z okazji wznowienia obrad Izby Gmin, które nastąpić ma w dniu 21 b. m., „Morning Post” zapowiada wystąpienie konserwatystów przeciwko ministrowi Hendersonowi, któremu zarzucają tolerowanie jawnej komunistycznej propagandy na łamach nowego pisma komunistycznego w Londynie.

Pismo to utrzymuje stosunki z Sowietami wbrew zobowiązaniom, jakie rząd sowiecki zawarł przed wznowieniem stosunków dyplomatycznych między Anglią a Sowietami. (Rps.).

21 śmiertelnych ofiar fali mrozów Domy w okowach lodowych sięgających drugiego piętra

CHICAGO, 20.1. Dopiero obecnie po częściowym przywróceniu połączeń telefonicznych i telegraficznych można sobie zdać sprawę z ogromu klęski mrozów jakie nawiedziły środkowy zachód Ameryki. Jak zdołano stwierdzić 21 osób zmarło na śmierć, kilkaset leży w szpitalach ze straszliwie odmrożonymi członkami ciała.

Na terenach stanu Indiana, które bezpośrednio przed falą mrozów nawiedziła powódź, lód skulił domy mieszkalne do wysokości drugiego piętra. W Arkansas 3.000 osób musiało uciekać wśród mrozu przed powodzią.

W dniu wczorajszym temperatura podniosła się gwałtownie z minus 26 do 6 stopni poniżej zera. (UP.).

Płonący ołbrzym z przestworzy runął na promenadę nadbrzeżną 16 osób spaliło się na węgiel

NOWY JORK, 20.1. Z San Diego w Kalifornii donoszą o strasnej katastrofie, jaka wydarzyła się wczoraj w odległości 16 kilometrów na południe od San Clementel.

Przybył na miejsce fermy i policjanci na motocyklach wydobyli z pod szczątków spalonego aparatu 14 pasażerów i dwóch pilotów. Trupy są w straszliwy sposób zniekształcone i zupełnie zwegłone.

Ołbrzymi frymotorowy samolot pasażerski linii Maddux, lecący z Agua Calientes do Los Angeles runął wskutek defektu silnika na pustą na szczęście w tej chwili promenadę nadbrzeżną. Jeszcze w powietrzu nastąpił wybuch zbiorników benzyny i samolot płonął na ziemi.

Z samolotu pozostał jedynie szkielet metalowy. Pasażerami byli wycieczkowicze i amatorzy wyścigów konnych, którzy wracali z zawodów w Tlajuaną po drugiej stronie granicy meksykańskiej. (UP.).

Znak zapytania nad ulicą Wiejską

Okresy gorzej pulsacji życia politycznego są zarazem okresami tłumnego wdzierania się na poświęcone polityce szpały pism i do rozmów snutych w kawiarniach i w Sejmie i kawiarniach, — wszelakich postrachów, zawieszających nad każdą sytuacją atmosferę niepewności.

Wiele już tego rodzaju postrachów na przestrzeni roku ostatniego powstało i bez śladu zginęło. Wystarczy przypomnieć chociażby tylko sławetny a fałszywy alarm, że Marszałek Piłsudski zmierza do obalenia demokracji i wprowadzenia regime'u faszystowskiego, skompromitowany jako fałsz, a przecież przez czas dłuższy wywołujący w pewnych sferach społeczeństwa żywe zamieszanie.

W tych wypadkach niezależnej publicystyce przypada w udziale tylko obowiązek oszerzenia społeczeństwa przed fałszywym alarmem, usiłującym obudzić je z wielkiego snu, jakim jest spokój o jutro kraju.

Obowiązek ten stał się szczególnie aktualny w chwili bieżącej i w chwili gdy wszelkim usiłowniom uspokojenia opinii wzburzonej przez paromiesięczną denagację partyjniczą zabiegają drogie legiony całe postrachów, fabrykowane często przez mieniących się być pacyfistami najodważniejszymi rzecznikami.

Nieszczerne dzieło niedorozwiniętego myślenia politycznego wdzierają partyjnych — dualizm, łączący ciągle najskrajniejsze hasła pacyfikacji z wywołaniem ustawiennego niepokoju. Ktokolwiek taką stosuje metodę, ten nie oddaje usługi sprawie publicznej.

Nie oddają sprawie publicznej usługi liczni współautorzy teorii o panującej rzekomo w obozie rządzącym „dwutorowości”, polegającej na tem, że podczas gdy prof. Bartel podjął próbę wytworzenia

modus vivendi między rządem a Sejmem, t. zw. „grupa pułkowników”, kierująca polityką parlamentarną B. B., nie gule słusność samego celu tej próby.

Dedukuje się z tej teorii przesłankę o chwiejności i zagrożeniu obecnej sytuacji politycznej, siebie się niepokój, powiększający trudność gospodarze.

Należy jaknajkategoryczniej zaprzeczyć prawa do egzystencji temu nowemu postrachowi i wysnuwanym zń propectwom o grożących jakoby Państwu pion runom z łona obozu państwowego.

W rzeczywistości owa „dwutorowość” ma bowiem zgola inne oblicze, a polega na tem, że podczas gdy prof. Bartel z niewątpliwą wiarą w powodzenie podjął próbę znalezienia w Sejmie większości dla realizowania ważnych i pilnych spraw państwowych, a zwłaszcza zmiany konstytucji, w obozie rządowym i w szerokiej opinii kraju smutne doświadczenia przeszłości pozostawiły znaczny piad usprawiedliwionego do dobrej woli partji sejmowych sceptycyzmu.

Należy dostrzec zgola istotną różnicę zachodzącą między powątpiewaniem o słusznosci samego celu (bo któż wątpi o potrzebie rewizji konstytucji?) a istniejącymi obawami o jego realizację.

Rzecz naturalna, iż w miarę powodzenia próby prof. Bartela, sceptycyzm będzie się zmniejszał, „dwutorowość” zniknie.

Powodzenie zaś tej próby zależy tylko od dobrej woli partji sejmowych. Znak zapytania w chwili obecnej zawisł nad ulicą Wiejską.

Nowa pożyczka dolarowa

WARSZAWA, 20.1.
Na posiedzeniu sejmowej komisji budżetowej poseł Krzyżanowski referował dziś rządowy projekt ustawy o skonwertowaniu i wypuszczeniu III emisji pożyczki dolarowej.
Konwersja będzie przeprowadzona na takiej zasadzie, że posiadacz dwu dolarówek będzie miał prawo do zamiany ich na dwie dolarówki nowe prócz tego do nabycia trzeciej dolarówki w wianie 6 dolarów.
O ile poprzednia emisja opiewała na 5 milionów, obecna opiewać będzie na 7 i pół miliona dolarów, przyczem nadwyżka 2 i pół miliona dolarów użycza będzie na cele kredytu rolnego.
W dyskusji zabierał głos m. Matuszewski.
W dalszym ciągu komisja obradować będzie nad projektem ustawy o 350-tysięcznym kredycie dodatkowym związanym z budową gmachu Sejmu.
Wreszcie na porządek obrad wejdzie najważniejsza sprawa dnia dzisiejszego — rządowy projekt ustawy o przyznaniu kredytu dodatkowego na rok budżetowy 1929-30 w wysokości niespełna 40 milionów złotych.
W przedłożeniu tem wyszczególniona jest między innymi suma 2 i pół milionów złotych na fundusz dyspozycyjny ministerstwa spraw wewnętrznych, oraz 8 milionów złotych na rezerwę zaopatrzenia M. S. Wojsk.
W obradach nad tym projektem ustawy uczestniczyć będzie p. premier Bartel.

Krwiożerczy kodeks karny

rod dyktatorskiemu rządowi Mussoliego

W Włoszech ma wejść niedługo w życie nowy kodeks karny, oznaczający się wyjątkową surowością. Punktem wyjścia autorów kodeksu była teza, że przestępczość współczesna jest rezultatem zbyt łagodnych kar. Tendencją nowego kodeksu minister sprawiedliwości państwa fascystowskiego Alfred Rocco wyraził słowami: „nałożyć kar bardziej surowy charakter, gdyż kary przewidziane w dotychczasowych ustawach okazały się zbyt łagodne i przyczyniły się do wzrostu przestępczości”.
O charakterze nowego prawa świadczy fakt, że przewiduje ono aż 28 rodzajów występku, podlegających karze śmierci.
Prawicy państw cywilizowanych sceptycznie oceniają zamierzoną w państwie Mussoliniego reformę wymiaru sprawiedliwości, albowiem przyczynowe powiązanie przestępczości z surowością kary opiera się na przestarzałej teorii, którą współczesne prawnictwo zastąpiło innymi, bardziej humanitarnymi i odpowiedzialnymi współczesnym warunkom życia zbiorowego.

Lotewskie echa

przyszłej wizyty w Warszawie

Współpracownik dziennika ryskiego „Stewardia” zwrócił się do świeżo przybyłego z Tallina posła estońskiego przy rządzie lotewskim, Vargo'a z zapytaniem o cel przyszłej podróży prezydenta Estonji, Strandmanna do Warszawy.
W odpowiedzi p. poseł zaznaczył, iż prezydent Estonji udaje się do Polski, jako zaproszony przez rząd polski. Podróż p. Strandmanna nie ma żadnych celów politycznych na widoku.
Dalej p. poseł wyraził zadowolenie, iż podróż prezydenta Estonji jest w lotewskich kołach politycznych pojmowana zupełnie właściwie, jako dalszy krok

WINSZUJEMY

Dziś: Agnieszce.
Jutro: Wincentemu.

RADIO WARSZAWSKIE

WARSZAWA, (Długość fal 1411.8 metr.)
Godz. 11.58: Sygnal czasu. Hejnał z wieży Mariackiej w Krakowie. Godz. 12.05: Radiowy poranek szkolny. a) P. Wanda Tatarkiewicz opowie dalszy ciąg przyrodę „Dzieci Miasta”. E. Zaremby, b) p. Tadusz Łuczaj odpowie kilka piosenek. c) Płyty gramofonowe. G. 13.10: Komunikat meteorologiczny. G. 13.20: Przerwa. G. 15: Komunikat gospodarczy. G. 15.20: Przerwa. G. 15.45: „Chwilka lotnicza” (organizacja przyjeźdźców komunikacji lotniczej) — wygł. kpt. Ryszard Adamowicz. G. 16.15: „Kacik artystyczny L.S.Q.”. G. 16.25: Muzyka z płyt gramofonowych. G. 17.15: „W lasach śukowskich” — wygł. prof. Aleksander Janowski. G. 17.45: Koncert popularny. Wykonawcy: Orkiestra P. R. pod dyr. Józefa Ozmińskiego. Andrzej Koronowski (wiolonczela) i prof. Ludwik Urlicin (akomp.). G. 19.10: Główna rolidła. G. 19.25: „Przedstawki artystyczne do Warszawy” — dr. Marian Henzel. G. 19.50: Transmisja z opery polskiej opery „Zydrokita” — Halimęgo. W przerwie komunikat teatrów filozoficznych. Po transmisji komunikaty: meteorologiczny, policyjny, sportowy, oraz komunikat P.A.T.

Polska w roli arbitra żalów mniejszościowych

Minister Zaleski jako „prezes dziesięciolecia” na forum genewskim

Geneva, w styczniu.
Jak wiecie z telegramów zamienięte zostało 58-me posiedzenie Rady.
Bilansując wrażenia, odwołano się przez przedstawicieli mocarstw i płynące stąd echa w prasie światowej, stwierdzić można, z poważnym zadowoleniem, że te cztery dni pięknie się przyczyniły do wzmocnienia naszego stanowiska międzynarodowego.
Złożyły się na to dwie okoliczności: konieczność wypowiedzenia przez urzędującego prezesa wspomnienia pośmiertnego o Gustawie Stresemannie i zbiegające się z o becna sesja dziesięciolecia Ligi.
Jak słusznie zaznaczył, w rozmowach ze mną, p. Arystydes Briand:
— Dla historii przedstawiciel Polski pozostanie „prezesem dziesięciolecia”. Jego to przemówienie i głębokie uwagi przytoczone będą z okazji każdego jubileuszu Ligi.
Z innej strony słowo pośmiertne o Gustawie Stresemannie rozwiało uporczywie rozszerzając legendę o rzekomej „polityce nieławności” społeczeństwa polskiego wobec niemieckiego sąsiada.
Zdaniem ogólnym (które w mojej obecności podzielił publicznie nawet p. von Schubert, delegat niemiecki) minister Zaleski wystąpił bardzo śmiało i przytem niezmiernie taktownie.
— Mógł był — jak to stwierdził p. Henderson w rozmowach ze swoją prasą — przecieć p. minister Zaleski pozostał w protokólnym roli prezesa Rady. Tymczasem bardzo odważnie uderzył on

Dziesięć lat polskiej pracy na morzu

Złoty okres rozwoju nowego bytu państwowego Polski

więcży wspaniała perła bursztynowego brzegu — Gdynia

Myśl morską w Polsce odrodzonej świeci w r. b. (10 lutego) swój pierwszy dziesięć lat rozwoju i przyoblekania zamierzeń i planów w formy realne.
Krótki ten przeciąg czasu dał się podzielić z grubą na trzy okresy, z których środkowy zapisał się w historii naszego nowego bytu państwowego najsławniejszą niesłabnącą pamięcią.
Okres pierwszy to moment odzyskania przez Polskę skrawka wybrzeża i kilkudziesięciu mil wód terytorjalnych, moment sentymentalnego entuzjazmu, wielkich, szumnych hasła i obszernych planów. Okres ten jest niesamowicie krótki. Siomiany płomień powrotu dziejowego na brzeg i nasycenie się świadomością posiadania.
Okres drugi, środkowy, bardzo na nieszczęście długi, jako swe znamię charakterystyczne nosi piętno wielkiego nieróbstwa i niedoświadczenia, graniczącego z bezmyślnością. Przebzmiały hasła, wzruszające, pływki siomiany zgasł, przyszła typowa nasza nuda i tu i ówdzie odezwały się głosy „roszadnych” statystów o kłopotach „wewnętrznych”, o Polaku, roli i soli i o tem, że przecieć dawno zapomnieliśmy pływać, a zresztą nie umieliśmy nigdy „tego zrobić”.
W ogniu walk partyjnych, sejmowładztwa, intryz i afer poselskich, w okresie upadku życia gospodarczego i najsłabszych doświadczeń warcholstwa politycznego — morze znów w życiu Polski odsunęło się na plany bardzo dalekie.

Nowe ogniwo w wielkim łańcuchu wysiłków

W IMIĘ HASŁA! PRECZ Z WOJNA!

Z inicjatywą rządu Wielkiej Brytanii zbierają się dziś 21 b. m. w Londynie przedstawiciele Anglii, Francji, Włoch, Stanów Zjednoczonych i Japonii, aby rozpocząć obrady nad problemem rozbrojenia na morzu.
Konferencja ta nie będzie pierwszym zjazdem międzynarodowym, poświęconym temu zagadnieniu. Sprawa zahamowania zbrojeń morskich była już przedmiotem obrad konferencji waszyngtońskiej w r. 1922, zakończonych, jak to zwykle dzieje się, kompromisem. Ten to kompromis właśnie będzie punktem wyjścia nowej konferencji, przed którą leży ciężkie zadanie pogodzenia wszystkich sprzecznosci i znalezienia wspólnej zasady polityki na morzu.
Zarówno Francja, jak Włochy i Japonia, mają wiele interesów morskich, krzyżujących się w sposób trudny i zawikłany. Ale nie ulega wątpliwości, że nie te zagadnienia będą ośrodkiem konferencji. Właściwy sens obrad londyńskich stanowi bezspornie skrywany pieczołowicie, ale niemniej wyraźny konflikt brytyjsko-amerykański o władztwo nad wodami globu.
Najgroźniejszy ongiś konkurent Anglii do hegemonii na morzu, Niemcy, wyszły z wielkiej wojny niemal całkowicie zdruzgotane i na razie nie wchodzi w rachubę. Ale równocześnie wyrosła nowa potęga morską, Stany Zjednoczone, które zdradzają kolosalny rozmach i grożą takim rozrostem floty, o jakim Niemcy nie mogłyby nigdy marzyć.
Ta trudna sytuacja Wielkiej Brytanii komplikuje się jeszcze przez dwa wielkiej wagi momenty.
Pierwszy — to coraz wyraźniejsza tendencja odrodkowa dominacji angielskiej, dążących konsekwentnie do pozbycia się zwierz-

Co wróżą gwiazdy na dzień 21 stycznia

Nie obiecują powodzenia w m'łości — chyba dopiero wieczorem

Pod tym względem już rano zapowiada się słońcu — i około godz. 9-ej mogą się przejawiać jakieś nieporozumienia w stosunkach i rozczarowania. Jest to wogóle gorszy czas dla obcowania z osobami płci odmienną, a również i zawierania spraw finansowych — i pod tym względem mogą nas spotkać zawody.
Jeszcze i przed samem południem tym względem mogą nas spotkać z tymże tendencją gorsze nastroje. Po godz. 12-iej sytuacja się poprawia. Uważaj jednakże godzinę poobiednie nie padać się do nowych pozaryn i



Pod tym względem już rano zapowiada się słońcu — i około godz. 9-ej mogą się przejawiać jakieś nieporozumienia w stosunkach i rozczarowania. Jest to wogóle gorszy czas dla obcowania z osobami płci odmienną, a również i zawierania spraw finansowych — i pod tym względem mogą nas spotkać zawody.

Coś się tam niby w płaskach tej Gdyni grzebało dla pozorów, coś się myślało o marynarce wojennej i przy okazji o „początkach” Kaszubach.
Szary, bursztynowy brzeg Bałtyku czekał na swych starych panów — w opuszczeniu, w tysiącach codziennych niezaspokojonych potrzeb i stał się niemal z dniem każdym wyraźniejszą ofiarą ekspansji propagandy odwrętovej ze strony wrogiego zawsze sąsiada.
Jak dalece głęboko okres ten wżął się w umysły, świadczy niewymownie fakt, że w ówczesnym ministerstwie przemysłu i handlu rozpatrywany był projekt likwidacji departamentu morskago.
Nie doszło do tego okropnego zamierzenia dzięki energicznej inicjatywie kilku jednostek rozumiejących, jak wielką krzywdę chce wyrządzić sprawie nierozsądni urzędnicy.
Na tem zamyka się drugi okres, pięcioletni prawie.
Przychodzi wreszcie maj 1926 roku, przychodził przewrót polityczny, a z nim ludzie pracy realnej i trzeci okres polskiej sprawy morskiej. Okres, zapisujący swe istnienie zło-temi głoskami w historii wybrzeża. Gdynia zaczyna rozkwitać w oczach, konsoliduje się flota handlowa i bandera polska zaczyna pojawiać się we wszystkich portach Bałtyku, a w krótkim czasie poznaje ją i Ocean.
Na wybrzeżu praca wre 24 go-

P. Prezydent Rzplitej

powrócił do Warszawy

WARSZAWA, 20.1.
P. Prezydent Rzplitej powrócił dziś z uroczystości w Młosciach o godz. 9 m. 20.
Na dworcze powitał p. Prezydent p. premier Bartel i szereg wyższych dygnitarzy państwowych.

Posiedzenie Rady Ministrów

WARSZAWA, 20.1.

Dziś o godz. 5 po poł. odbyło się posiedzenie Rady Ministrów.

Min. Prystor obojętnie zbada sytuację w Łodzi

ŁÓDŹ, 20.1. W dniu 22 b. m. przyjeżdża do Łodzi minister Prystor w towarzystwie inż. Klotta i specjalnego przedstawiciela ministerstwa przemysłu i handlu p. Łukaszewskiego, celem osobistego zaznajomienia się z sytuacją w łódzkim okręgu przemysłowym.
W związku z przyjazdem p. ministra zapowiedziano jest kilka konferencji z przedstawicielami poszczególnych galezi wytwórczości włókienniczej oraz przedstawicielami związków zawodowych robotników, którzy przygotowują odpowiednie memorjały o ciężkim położeniu robotników i kryzysie w przemyśle. (AW).

ZGNIENIE POWSTANIA W TRYPOLISIE

przez włoską wojsko

TRYPOLIS 20.1. — Wojsko włoskie, które podjęło ostatnio ofensywę przeciwko powstańcom w południowym Trypolisie, odniosło decydujące zwycięstwo i zajęło ważny punkt strategiczny, miasto Murzuk leżące na drodze karawanowej do Algieru i Nigerji.
Powstańcy w popłochu skierowali się w stronę granicy algierskiej. Podczas pochogu eskadra lotnicza obsadziła bombami ukrywane powstańców i prawie zupełnie zniszczyła oddziały rebeliantów.
Powstanie w południowym Trypolisie uważać można prawie za likwidowane. (UP).

Zarzewie nowej wojny domowej w Chinach

Atak wojsk rządowych na Tientsin

PARYŻ 20.1. — Tel. wł. — Jak donosi Havas z Nankinu, wojska do domowa w Chinach rozgorzała na nowo.
Wojska rządu nankińskiego podjęły obecnie ofensywę na linję Tientsin — Pukau i posuwały się w kierunku Peng — Pau, gdzie znajduje się główna kwatery powstańczego generała Szaju-Szana.

AW NTURY MŁODZIEZY MON'RHISYTCZNEJ

na zebraniu studentów republikańskich

TULUZA 20.1. Na zebraniu Ligi akcji uniwersyteckiej republikańskiej i socjalistycznej wybuchł awantury monarchistowski. Gdy przewodniczący powitał delegację niemiecką, obecni na zebraniu „Camelots du Roi” podnieśli wielką wrzawę i rozpylili z pacham amonjaku. Po uspokojeniu sali przewodniczący udzielił głosu studentowi niemieckiemu. Wówczas „Camelots du Roi” z krzesłami w rękach, wargnęli na podium i wszczęli bójkę. Policja usunęła demonstrantów. (PAT).

GIEŁDA

WARSZAWA, 20.1.

Dziś: Agnieszce.
Jutro: Wincentemu.

Berlin 213, Gdańsk 173.35, Londyn 43.39, Nowy York 8.89.8, Paryż 35.02, Praga 26.37, Szwajcaria 173.25, Wiedeń 128.37, Włochy 46.66, Czerwoniec 14.65, Papiery lokacyjne.
Dolarówka 77.5, 4 pr. pol. inv. 122, 4 i pół pr. L. Z. Z. 49.25, 6 pr. obl. m. W. 52.5, 4 i pół pr. L. Z. m. W. 49.25, 5 pr. L. Z. m. W. 53, 8 pr. L. Z. m. W. 70.
Akcje:
E. Polski 179.5, B. Handlowy 118, Kijowski 60, Siles 1, Swiatło 90, Warsz. Guł 20.5, Filow 34, Węgiel 50, Lipow 36, Modrzewów 15, Norblin 80, Ostrowiecki 65, Rudzki 28, Starachowice 20.5, Haberbusch 104.

UCZESTNICZKI konkursu na Miss Polonje



MARJA KAMIŃSKA Warszawa



TOSIA HAMMERÓWNA Warszawa



NATA WISNIEWSKA Warszawa



JADWIGA LUCZAKÓWNA Warszawa

Socjalistyczny hrabia w żałobie po piesku Tajemnicze rozmowy Snowdena z królem Jerzym Ministrowie-oryginały w gabinecie Mac Donalda

Temi dniami w Cambridge miało się odbyć zebranie angielskiej socjalistycznej partii...

Właśnie tego dnia, kiedy miał wygłosić mowę, Lord Russel pochował wiernego towarzysza...

chodzi o kulach. Oddawna interesował znajomych Snowdena gruby notariusz...

Tajemnica się wyjaśniła, gdy ktoś zobaczył Snowdena, siedzącego w fotelu przed królem...

Miasto zburzone przez orkan Gwałtowne burze na Madagaskarze

PARYŻ, 20.1. Szalejący od 48 godzin na wybrzeżach Madagaskaru niezwykle gwałtowny orkan...

mieście Manamara węgła zburze nię przez wicher i powódź...

Fox-Film bankrutuje 92 miliony dolarów długów

NOWY JORK, 20.1. Jeden z największych amerykańskich koncernów filmowych Fox-Film...

roczny wynosi 35 milionów. Grupa najbardziej wpływowych akcjonariuszów...

Towarzystwo wyrabiania posad Łódzka afera á la Lwów

ŁÓDŹ, 20.1. Na stacji Łódź Kaliska wykryto wielką afere, przypominającą żywo wykryte niedawno we Lwowie nadużycia...

wynagrodzeniem. Dotychczas aresztowano w związku z wykryciem nadużyć cztery osoby...

Stek bzdur Bumager, w Sowietach napisał podręcznik historii

Wydawnictwo sowieckie „Kraj” wydało nowy podręcznik historii napisany przez niejakiego Bumagera...

Dzieje całego świata w podręczniku Bumagera zaczynają się od roku 1918-go...



WANDA RADOŚÓWNA Warszawa

To wszystko co się działo przed tym rokiem „nowej ery” zostało ujęte w następujące zdania: „Od powstania człowieka...

Szalapin utracił głos! Po operacji migdałów ledwie mówi

W rosyjskich kołach artystycznych w Paryżu krąży wiadomość, która już przeniknęła i do nas...

Po zwróceniu się do chirurgów amerykańskich, którzy uznali twierdzenie Niemców...

Podpalił własny dom, by wykurzyć zeń lokatorów

ŁÓDŹ, 20.1. Właściciel posesji w Radomsku Stanisław Szykalski od dłuższego czasu prowadził spór...

ski, który oczekiwał na jednego z lokatorów i zawiadomił straż ogólną...

Daleki Wschód-Europa Jutro otwarcie komunikacji

STOŁPCE, 20.1. Jutro zostanie otwarta komunikacja między Mandżurią a Europą...

nie otwarta komunikacja między Mandżurią a Europą przez Mińsk, Stołpce, Warszawę...

Wszystkie z jednego

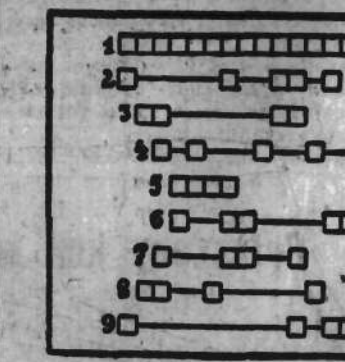

Puste kratki wypełniamy literami, by otrzymać 9 wyrazów, czytanych poziomo.

Znaczenie wyrazów: 2) Instrument muzyczny, 3) gatunek papierosów, 4) narzędzie ogrodnicze...

Antoni Marczyński

BIAŁA TRUCIZNA

ROMANS FILMOWY

Frank umiał zadawać wspaniałe ciosy, lecz tym razem ponosił go temperament, czy raczej wściekłość...

31) częstował go zimnym przysnieniem wody i obyspał kwiatami...

— Psiakrew, czym go tylko nie zabij? — przeraził się zwycięzca. Bardzo niepewnym krokiem...

— Nie, panie Racht — odparł Ryszard dumnie, czując, że rycerski krew napływa mu do zwiolczonych żył...

— Coraz lepiej... Czy przypomniał sobie pan swola pierwszą wizytę w mej skromnej chacie...

temu Ryszardowi. — Aby mi wyrazić bezmiar swego uczucia, zsiada tutaj te drobniutki...

UCZESTNICZKI konkursu na Miss Polonje



WANDA KAUNÓWNA Warszawa



MARJA ZIELŃSKA Warszawa



ALEKSANDRA TICHONOWICZÓWNA Warszawa



MARJA KRZEMIŃSKA Warszawa

Białystok wspólnie z Warszawą

zdecyduje o wyborze najpiękniejszej Polki. Jutro głosujemy wszyscy!

Jak już podaliśmy w N-rze niedzielnym, w bieżącym roku Białystok weźmie udział w głosowaniu na Miss Polonię. Jutro 22 bm. wszyscy głosujemy za pomocą kuponów, wydrukowanych na I stronie "Dziennika".

(Na kuponie wyciętym z "Dziennika" figurować może tylko jeden numer, w przeciwnym razie kupon zostaje unieważniony.) Białystok wspólnie z Warszawą zdecyduje o wyborze najpiękniejszej Polki.

Walka z katastrofami samochodowymi.

Wczoraj pod przewodnictwem p. Wojewody odbyła się konferencja w sprawie ruchu samochodowego. W konferencji wzięli udział: przedstawiciel dyrekcji robót publicznych, policji oraz zainteresowanych wydziałów urzędu wojewódzkiego, prezydent W. Hermanowski, naczelnik Cz. Budryk.

Wyłoniona została specjalna komisja, złożona z urzędników województwa. Komisja pracować będzie pod przewodnictwem dyr. Wawoskiego aż do chwili, gdy skutki jej pracy będą widoczne.

Konferencja miała na celu wypracowanie środków zaradkowych przeciwko zdarzającym się coraz częściej w czasach ostatnich katastrofom autobusowym.

Państwowa szkoła miernicza i przemysłowo-leśna w Łomży jest decyzją Ministerstwa W. R. i O. P. została w listopadzie 1929 r. zamknięta do końca roku szkolnego.

Zaslanawiano się nad przyczynianii katastrof oraz nad środkami zapobiegawczymi. E. Wojewoda zaznaczył z naciskiem, że użyte wszystkich rozporządzalnych środków, by jeśli nie wypylnić wypadków samochodowych całkowicie, to przynajmniej zmniejszyć ich ilość do minimum.

Przyczyną, która spowodowała tak surową decyzję władz oświatowych, był strajk uczniów oraz różne ekscesy młodzieży, która w ten niewłaściwy sposób protestowała przeciwko wydaniu przez Radę Pedagogiczną regulaminu w sprawie zachowania się uczniów poza szkołą.

Zamówienia wojskowe dla Białegostoku.

Podczas ostatniego przetargu w Min. Spr. Wojskowych w dniu 17 bm. uzyskały zamówienia firmy: B. Polaka Synowie - 10.000 mtr. sukna, I. D. Szpiero - 20.000, Sokół i Zylberfenig - 20.000.

Szkola została zamknięta po zbadaniu całej sprawy na miejscu przez delegata Ministerstwa, który przybył do Łomży na prośbę dyrektora szkoły Meyera oraz delegacji uczniów.

Uraczył się aż do utraty przytomności.

W dniu 19 bm. do szpitala żydowskiego przywieziono w stanie nieprzytomnym robotnika Norysława Irzana, który stracił przytomność wskutek zbyt gorliwego zagładania do butelki.

Wobec tego, że w obecnym stanie prawnym prawo darowania lub złożenia wszelkich kar służy jedynie p. Prezydentowi Rzeczypospolitej, Ministerstwu Spr. Wewnętrznych udzieliło wszystkim urzędom wojewódzkim następujących wskazówek w omawianej sprawie:

Komunikat

Zarząd Główny Woj. T-wa Op. Społ. "Przystań" w Białymstoku dziękuje gorąco tym wszystkim panom i paniom, którzy przez swoją pracę w Komitecie i współdziałanie w urzędzeniu Balu Reprezentacyjnego wydatnie się przyczynili do osiągnięcia świetnych wyników, śląc tym osobom serdeczne "Bóg zapłać".

Wpływające prośby o darowanie kary w drodze łaski winny być poddane szczegółowemu zbadaniu w celu ustalenia, czy w danej sprawie rzeczywiście zachodzą takie ważne i wyjątkowe okoliczności, które w razie ich urzędowego stwierdzenia, przemawiałyby za uwzględnieniem prośby. Należy przylem zwrócić również uwagę na okoliczność, czy skazany nie wniósł tej prośby jedynie w celu odrzucenia wykonania kary.

Ofiary.

Ogródek Dzieciątka wpłacił na "Dom Dziecka" 8 zł. 50 gr., zebranych podczas przedstawienia "Jasełki" w sali T-wa "Sokół". W. Furman i R. Czymicki - szwadron pionierów - składają na T-wa "Przystań" 2 zł. 50 gr.

Po takim rozpatrzeniu wojewoda składać ją będzie wraz z sprawą o ulaskawienie na odpowiednio umotywowanym wnioskiem w Ministerstwie Spraw Wewnętrznych. Ministerjum Spr. Wewnętrznych, jeśli uzna, że w sprawie o ulaskawienie na uwzględnienie nie zasługuje, powstawi ją bez dalszego biegu, o ile p. Prezydent Rzplitej inaczej nie postanowi.

Dzisiaj odczyt J. Korczaka.

Przypominamy, że odczyt dra. Janusza Korczaka na temat: "Troska dziecka i troska o dziecko" odbędzie się o g. 6-iej pop. w teatrze "Palace".

Pedagodzy i wychowawcy zawodowi oraz rodzice skorzystają niewątpliwie z okazji, by posłuchać znakomitego autora i wychowawcę.

Odmowa zatwierdzenia uchwały Rady Miejskiej

w sprawie subwencji Towarzystwu "Toz".

Jak wiadomo, Rada Miejska, która wyasygnowała w budżecie na r. 1929/30 kwotę 20.000 zł. Towarzystwu "Przystań" na cele dożywiania dzieci, na jednym z ostatnich posiedzeń uchwaliła wypłacić subwencję na tenże cel T-wu Ochrony Zdrowia Żydów "Toz" w wysokości zł. 5.000.

Wykuczy dla dzieci żydowskich uzyskał zatwierdzenie regulaminu i personelu. Magistrat ma również przedłożyć preliminarz akcji T-wa "Toz" z podaniem ilości dzieci, dożywianych przez to, T-wo. Decyzja wojewody może być zaskarżona tylko do Najwyższego Trybunału Administracyjnego.

Jak się dowiadujemy, wojewoda białostocki pismem z dnia 18 b. m. do prezydenta miasta odmówił zatwierdzenia tej uchwały, ponieważ subsydlum to miało być wypłacone z pozycji Miejskiego Zakładu Opiekuńczego przy ul. Czesłochowskiej 2. Ponadto wojewoda wezwał Magistrat do przedłożenia sprawozdania, czy zakład opie-

załotone 1805 r. Zakłady Ogrodnicze, Warszawa - Ceglana 11. Zawiadamiamy, że wyszedł z druku na r. 1930 cennik i rozsyłany jest na życzenie.

Nauczycielstwo gm. Zawyki

gorąco popiera L. O. P. P.

W Zawykach istnieje Koło Gminne L.O.P.P. którego prezesem jest p. Grzegorz Bilinski - kierownik szkoły powszechnej w Zimnochach, sekretarzem i skarbnikiem w jednej osobie jest p. Antoni Głazowski - sekretarz gminy Zawyki.

Wykach, Doktorcach, Borowskich, Cibarach i Chodorach. W Zimnochach Koło liczy 22 członków, opiekunem jest p. G. Bilinski. W Rzepnikach-18 czl. opiekunem p. Stefan Konarzewski. W Zawykach-12 czl., opiekunem p. Franciszek Skrabacz. W Doktorcach-14 czl., opiekunka p. Janina Dziadosz. W Cibarach-15 czl., opiekunka p. Jadwiga Angielska. W Chodorach-10 członków, opiekunka p. Maria Flisówna.

Koło Gminne liczy 53 członków. Staraniem zarządu Koła L.O.P.P. gminy Zawyki oraz nauczycielstwa zorganizowano 6 nowych szkolnych Kół L.O.P.P. na terenie gminy, a mianowicie: w Zimnochach, Rzepnikach, Za-

Sprawa zasiłku świątecznego, wypłaconego pracownikom miejskim w grudniu 1929 r.

Jak nasi czytelnicy zapewne pamiętają, Rada Miejska w dniu 19 grudnia r. ub. uchwaliła wypłacić pracownikom miejskim zasiłek bezzwrotny w wysokości 50 proc. poborów miesięcznych. Uchwała ta była wynikiem nagłego wniosku frakcji polskiej, przyczem wszyscy radni bez różnicy ugrupowań jed-

nomyślnie opowiedzieli się za koniecznością przyjęcia przed świętami z pomocą urzędnikom miejskim, by umożliwić im pozyczenie choć skromnych zakupów zimowych.

Obecnie dowiadujemy się, że wojewoda białostocki zawiadomił prezydenta miasta, że odmawia zatwierdzenia tej uchwały Rady Miejskiej.

Wiadomość o tej decyzji panu wojewody wywołała rozgorzenie wśród pracowników miejskich. W kołach urzędniczych projektowane jest zwołanie w dniach najbliższych nadzwyczajnego walnego zebrania Związku Pracowników Miejskich celem omówienia wytworzonej sytuacji.

Szkoła miernicza w Łomży zostanie otwarta z d. 1 lutego r.b.

Prace przez delegata Ministerstwa, który przybył do Łomży na prośbę dyrektora szkoły Meyera oraz delegacji uczniów. Po zamknięciu szkoły rozpoczęli starania o jej otwarcie rodzice uczącej się w szkole młodzieży, której groziła strata całego roku nauki.

C. ULRICH Nasion

roscopy miejscowego oraz do wojewody białostockiego. Delegacje rodzicielskie zwracały uwagę, że zarządzenie władz oświatowych, jakkolwiek słuszne, jest jednak zbyt surowe, wobec czego krzywdzi młodzież. Jednocześnie rodzice zapewniali, że biorą na siebie odpowiedzialność za zachowanie się uczniów po otwarciu szkoły.

Sąsiedzkie porachunki

We wsi Łusćniaki od dłuższego czasu pomiędzy gospodarzami Albinem Lewkowalim i Aleksandrem Ostrowskim panowały bardzo napięte stosunki. W dniu 17 bm. sprawa przybrała tak gorszący obrót, że w czasie sprzeczki Lewkowski strzelił z brzoyni i ranił Ostrowskiego w pierś. Stan zdrowia postrzelonego groźny. Sprawcę aresztowano.

Wybuch naboju karabinowego spowodował utratę wzroku i palców u rąk.

W tych dniach trzech chłopcy znaleźli na polu koło Grodna niewystrzelony nabój karabinowy. Przy usiłowaniu otwarcia nastąpił wybuch, powodując ciężkie poranienie najstarszego z nich niejakiego Bugieja - oderwało mu palce u ręki, oraz poraniło czoło i oczy; dwaj młodsi mają poranione twarze w okolicach oczu - jednemu z nich grozi nawet całkowita utrata wzroku.

Praca przez delegata Ministerstwa, który przybył do Łomży na prośbę dyrektora szkoły Meyera oraz delegacji uczniów. Po zamknięciu szkoły rozpoczęli starania o jej otwarcie rodzice uczącej się w szkole młodzieży, której groziła strata całego roku nauki.

Darowanie lub łagodzenie kar administracyjnych.

Zdarza się często, iż osoby, skazane w trybie postępowania karno-administracyjnego, po u prawomocnieniu się orzeczeń władz administracji ogólnej, wnoszą prośby "o darowanie kary w drodze łaski".

woda składać ją będzie wraz z sprawą o ulaskawienie na odpowiednio umotywowanym wnioskiem w Ministerstwie Spraw Wewnętrznych. Ministerjum Spr. Wewnętrznych, jeśli uzna, że

Okólnik poleca wojewodom, aby zwrócili uwagę odpowiednich podległych im władz na konieczność należytego pouczenia interesowanych o służących im środkach prawnych, albowiem częstokroć omawiane prośby wpływają wskutek nieumiejętne go zastosowania się do przepisów normalnych, co powoduje utratę praw nadanych przez ustawę.

Potłuczony śmiertelnie PRZEZ SZPŁOZONE KONIE.

W dniu 18 bm. do szpitala św. Rocha dostarczony został 25-letni Aleksander Duchnowski, miesz. w Łopuchowo, pow. Wysoko-Mazowieckiego, silnie poturbowany przez szpłozone konie. Duchnowski po upływie 4 godzin zmarł.

Ogłoszenia urzędowe WINNY BYĆ UMIESZCZANE W PISMACH.

Gazeta "Rzeczpospolita" z dnia 20 bm. podaje: "Jak się dowiadujemy, wiceministersprawieliwości p. Sieczkowski odwoła w dniu dzisiejszym wydany przez siebie okólnik, polecający wadzom sądowym zamieszczanie ogłoszeń w sanacyjnej "Gazecie Polskiej". Wobec cofnięcia okólnika, komor-

nicy będą mogli jak dotąd zamieszczac ogłoszenia o licytacjach w dziennikach według wyboru wierzycieli, odpłacających te ogłoszenia. Należy sądzić, że dykcja Polskiej Agencji Telegr. ze swej strony zastępuje się do tego i nie będzie popierała monopolu ogłoszeniowego na rzecz jednego pisma".

Okólnik poleca wojewodom, aby zwrócili uwagę odpowiednich podległych im władz na konieczność należytego pouczenia interesowanych o służących im środkach prawnych, albowiem częstokroć omawiane prośby wpływają wskutek nieumiejętne go zastosowania się do przepisów normalnych, co powoduje utratę praw nadanych przez ustawę.

Koszfowny sen.

W dniu 18 bm. nieznanemu sprawca skradł śpiącemu Srułowi Trezczakowskiemu (ul. Malinowskiego) z kieszeni spodni 75 dolarów i 250 zł.

Czytajcie Dziennik

OGŁOSZENIE. W dniu 28 stycznia 1930 r. o godzinie 10 rano w lokalu Zarządu Tartaków Państwowych w Czarnej Wsi odbędzie się przetarg...

APOLLO Czarująca, rasowa i pełna temperamentu ulubienica JENNY JUGO w wzruszającym dramacie o miłości pierwszej i... ostatniej UCIECZKA OD MIEŁOŚCI

PONADTO PRAWDZIWE CONRAD VEIDT LIL DAGOVER LYA DE PUTTI HENNY PORTEN WILLI FRITSCH w 2 aktowym filmie TAJEMNICE EKRANU

przez Zarząd Kasy Chorych w Białymstoku za Nr. 20764. Zagubiono legitymację Grygorczuk Wiktorja wydaną przez Zarząd Kasy Chorych w Białymstoku za Nr. 5518.

"MODERN" DZIS! Początek: 6:30, 8:30, 10:30. Powiększona orkiestra pod batutą S. POMERANCA. Najpotężniejszy film świata, oszałamiający potęgą treści, wielkością intrygi, artystycznym gry i techniką ARKA NOEGO

RADJO ODBIORNIKI MARCONI do sieci elektrycznej na b. dogodnych warunkach L. MOWSOWSKI Białystok, Lipowa 22, tel. 2-14

Tysiące chorych na katar, kaszka, wzrędca, kuz-cie, bóle, niestrawność, ogólna osłabienie et cetera, udaj-kąto zdrowia, uży-wajcie ziobę strwa-go na cały świat Dr. Dietla Profesora Uniwersytetu Jagiellońskiego. Zadzicie bezpłatnie broszury pouczające. Adres: Leski-Apteka.

WARUNKI PRENUMERATY: Miejscowa z dostarczeniem do domu Zi 5, - zamiejscowa wraz z przesyłką - Zi. 5 gr. 50, - zagran. cena - Zi. 9. CENY OGŁOSZENI: za wiersz milimetrowy - szerokość szpalty redac. w tekście na 4 stronach - 70 groszy, swyrczajna połowa szpalty redac. - 25 gr. drobne za wyraz 20 gr. Układ ogłoszeń 1 szpaltowy. Za terminowy druk ogłoszeń Administracja nie odpowiada. N. zaasdzicie uchwał Zjazdów Prasy Prowinc. wszystkie komunikaty instytucji prywat. i społec. w kranicy podlegają opłacie. Wydawca i redaktor odpowiedzialny: MARJA LUBKIEWICZOWA. Państw. Zakłady Graficzne "Dziennik Białostocki", Legionowa 1, Tel. Nr. 11 (dodatkowy)